

Selo Mecânico - Tipo 84 / 85

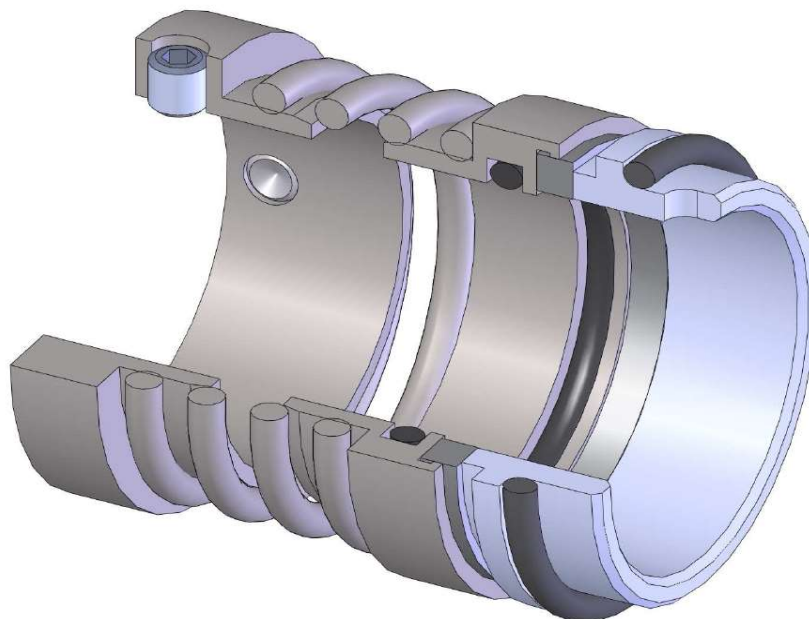

Selos Mecânicos não balanceados de mola única. Produto padrão na indústria para fluidos em gerais. São de aplicações simples e usados em equipamentos como bombas centrífugas e misturadores. As faces de selagem são mantidas em contato pela ação da mola, que também é responsável pela transmissão de torque para a face rotativa.

Os materiais das faces de selagem e dos O-Rings são selecionados de acordo com as características físico-químicas do produto a ser selado. Os selos mecânicos 84 e 85 são versões simples e de poucos componentes. O tipo 84 é o mais simples, utilizado quando o eixo do equipamento possui um degrau.

ESPECIFICAÇÕES TÉCNICAS

MATERIAIS DAS FACES

AISI 316, Carvão Grafite, Carbetto de Silício,
Carbetto de Tungstênio, Óxido de Alumina

CONDIÇÕES OPERACIONAIS

Rotação: até 4500 rpm
Temperatura: -50° até 316° C
Pressão: Vácuo até 10,5 bar

FORNECIMENTO DOS COMPONENTES DE SELAGEM

Fabricação de sobreposta para sede estacionária
Conexões de circulação e lavagem
Buchas de restrição

Afim de adaptar os componentes do selo às máquinas dos clientes, a DUOLL/DU-O-LAP projeta componentes adicionais, tais como luva do eixo e sobreposta.

VEDAÇÕES SECUNDÁRIAS / GAMA DE TEMPERATURAS

-50	0	50	100	150	200	250	300	° C
(-40 à 107° C) BUNA-N								
(-45 à 150° C) EPDM								
(-29 à 204° C) FKM								
(-40 à 316° C) FFKM								
(-40 à 100° C) NEOPRENE								
(-50 à 180° C) PTFE / O-RING								

Dimensionais - Tipo 84 / 85

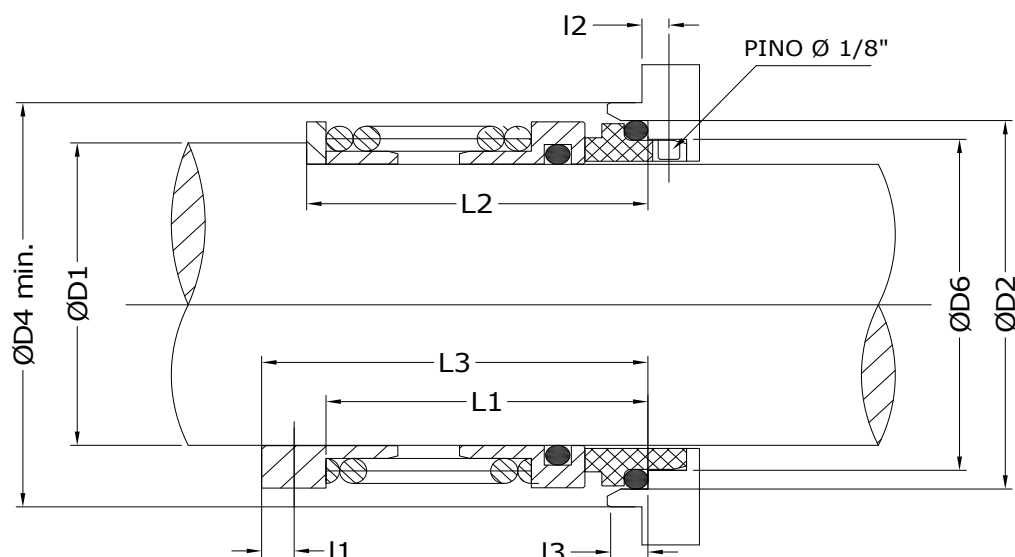

TAM.	D1		D2	D4	D6	L1	L2	L3	l1	l2	l3
	pol	mm	mm	mm	mm	mm	mm	mm	mm	mm	mm
0158	5/8		28,6	31,5	24,3	33,5	35	41,5	4,0	4	4,4
0191	3/4		31,75	35	27,5	33,5	35	41,5	4,0	4	4,4
0200		20									
0222	7/8		34,93	38	30,65	35	36,5	44,5	4,7	4	4,4
0240		24									
0250		25	39,85	43	33,85	40	41,5	49	4,7	4	5,5
0254	1		39,85	43	33,85	40	41,5	49	4,7	4	5,5
0280		28	43,05	46	37	41,5	43	51	4,7	4	5,5
0285	1.1/8		43,05	46	37	41,5	43	51	4,7	4	5,5
0300		30	44,6	47,5	38,8	41,5	43	51	4,7	4	5,5
0317	1.1/4		46,3	49	40,3	44,5	46	54	4,7	4	5,5
0320		32	46,3	49	40,3	44,5	46	54	4,7	4	5,5
0349	1.3/8		49,5	52,5	43,45	47,5	49	57	4,7	4	5,5
0350		35	49,5	52,5	43,45	47,5	49	57	4,7	4	5,5
0380		38	52,55	55,5	46,6	47,5	49	57	4,7	4	5,5
0381	1.1/2		52,55	55,5	46,6	47,5	49	57	4,7	4	5,5
0400		40	54,25	57	48,1	47,5	49	57	4,7	4	5,5
0412	1.5/8		55,8	58,5	49,8	47,5	49	57	4,7	4	5,5
0420		42	55,8	58,5	49,8	47,5	49	57	4,7	4	5,0
0444	1.3/4		59	62	53	47,5	49	57	4,7	4	5,5
0450		45	59	62	53	47,5	49	57	4,7	4	5,5
0476	1.7/8		63,7	66,5	57,7	52,5	54	65	6,5	5	5,5
0500		50	65,4	68,5	59,3	55,5	57	68,5	6,5	5	5,5
0508	2		66,85	70	60,8	55,5	57	68,5	6,5	5	5,5
0520		52									
0539	2.1/8		70	73	64	57	58,5	70	6,5	5	5,5
0550		55	70	73	64	57	58,5	70	6,5	5	5,5
0571	2.1/4		73,2	76	67,2	57	58,5	70	6,5	5	5,5
0600		60	76,4	81	70,35	60,5	62	73	6,5	5	5,5
0603	2.3/8		76,4	81	70,35	60,5	62	73	6,5	5	5,5
0635	2.1/2		79,6	84	73,5	60,5	62	73	6,5	5	5,5
0650		65	81,2	85,5	75,2	63,5	65	76	6,5	5	5,5
0665	2.5/8		82,7	87,5	76,7	63,5	65	76	6,5	5	5,5
0698	2.3/4		85,9	90,5	79,9	63,5	65	76	6,5	5	5,5
0700		70	85,9	90,5	79,9	63,5	65	76	6,5	5	5,0
0730	2.7/8		89,1	95,5	93,1	68,5	70	81	7,0	5	5,5
0750		75	90,8	97	84,7	68,5	70	81	7,0	5	5,0
0762	3		95,4	98,5	89,4	73	76	87,5	7,0	5	5,5
0800		80	100,3	103	94,25	73	76	87,5	7,0	5	5,5
0825	3.1/4		101,8	105	95,75	73	76	87,5	7,0	5	5,5
0850		85									
0889	3.1/2		108,1	111	102,1	73	76	87,5	7,0	5	5,5
0900		90	109,8	114,5	103,8	78	81	92	7,0	5	5,5
1000		100	119,3	124	113,3	78	81	92	7,0	5	5,5
1016	4		124	128,5	118	82,5	85,5	98,5	8,0	5	5,5

DUOLL - SELOS MECÂNICOS
Parceria DU-O-LAP



Rua Fábio da Silva Prado, 531 V. Flórida - S.B.Campo - S.P. - CEP: 09661-000

Fone: 0055 (11) 4173-5200 / 4178-3655 - Fax: 0055 (11)4178-2101

Email: vendas@du-o-lap.com.br